



DOSSIER TÉCNICO

2º PREMIO SANTA ISABEL DE ARTES ESCÉNICAS AL MEJOR ESPECTÁCULO DE CIRCO Y CLOWN 2022

DATOS DEL ESPECTÁCULO

Título: *Gran Hotel Maravilla*

Disciplina artística: Teatro Clown

Dirigido a: Todos los públicos

Duración: 80 min.

Espacio: Sala

Lugar y fecha de estreno: Teatro Arbolé, 29 Mayo 2021

**Todos/as las personas que forman parte del espectáculo están dados de alta en la Seguridad Social y cumplen con todos los requisitos contractuales. La compañía cuenta con Seguro de Responsabilidad Civil.*

FICHA TÉCNICA DEL ESPECTÁCULO

Espacio requerido: 8m (ancho) x 6m (fondo) (*Adaptable*)

Tiempo de montaje: 6 h.

Tiempo de desmontaje: 2 h.

Necesidades de iluminación: Adjuntamos rider de luces.

Nº de integrantes: 10 artistas + 3 técnicos

Necesidades generales:

Acceso a furgoneta

Camperino

Aguá

**En caso de que el contratante o el espacio no disponga de las condiciones técnicas necesarias, la compañía cuenta con soporte técnico propio de sonido e iluminación.*

- MESA DE ILUMINACION ZERO FLX AL LADO DE ESTA Y CON UNA MESA PARA LA COLOCACION DE



KINSER PRODUCCIONES

DATOS DEL ESPECTÁCULO

TÍTULO:	Gran Hotel Maravilla
DISCIPLINA ARTÍSTICA:	Teatro Clown
DIRIGIDO A:	Todos los públicos
DURACIÓN:	80 minutos
ESPACIO:	Sala
LUGAR Y FECHA DE ESTRENO:	Teatro Arbolé, 29 Mayo 2021

**Todos/as las personas que forman parte del espectáculo están dados de alta en la Seguridad Social y cumplen con todos los requisitos contractuales. La compañía cuenta con Seguro de Responsabilidad Civil.*

FICHA TÉCNICA DEL ESPECTÁCULO

ESPACIO REQUERIDO:	8m (ancho) x 6m (fondo) (Adaptable)
TIEMPO DE MONTAJE:	6 horas
TIEMPO DE DESMONTAJE:	2 horas
NECESIDADES DE SONIDO:	<ul style="list-style-type: none">• El sistema de P.A será acorde a la sala y compensado con vía de subgraves• Mesa de sonido Yamaha LS9 32CH colocada en la parte de atrás del patio de butacas (no en cabina) y centrada respecto a la P.A• 4 Sistemas de escucha IN-EAR SENHEISSER gama alta o similar para escucha de los músicos.• Dos monitores de escenario para escucha general de actores en escena.



KINSER PRODUCCIONES

FICHA TÉCNICA DEL ESPECTÁCULO

NECESIDADES DE SONIDO:

- 3 sistemas de diadema inalámbricos SHURE SLX4 para actores.
- 1 sistema inalámbrico SHURE SLX4 Ó SIMILAR con pinza BETA 98 para vientos.
- 1 sistema inalámbrico SHURE SLX4 ó similar con micrófono LAVALIER para campanas.
- 1 micrófono SHURE BETA 91 para bombo.
- 2 micrófonos SHURE KSM 141 para resto de batería.
- 1 D.I. BSS AR133 para bajo.
- 4 D.I. BSS AR 133 para teclados.
- 2 pinzas SHURE BETA 98 con previo de micro para ambiente de escenario.
- 2 pies de micrófono alto para los KSM 141.
- los envíos a P.A desde mesa deberán ser L+R+SUB y los envíos de monitores serán:
 - 1, 2, 3 y 4 Músicos.
 - 5 y 6 monitores L y R.

**La Compañía aporta Tablet y PC para la reproducción de audio.*

***En caso de que el contratante o el espacio no disponga de las condiciones técnicas necesarias, la compañía cuenta con soporte técnico propio de sonido e iluminación.*

**** CUALQUIER CAMBIO O MODIFICACION SERA CONSULTADO PREVIAMENTE CON EL TECNICO DE LA COMPAÑÍA.*

Nº DE INTEGRANTES:

10 artistas + 3 técnicos

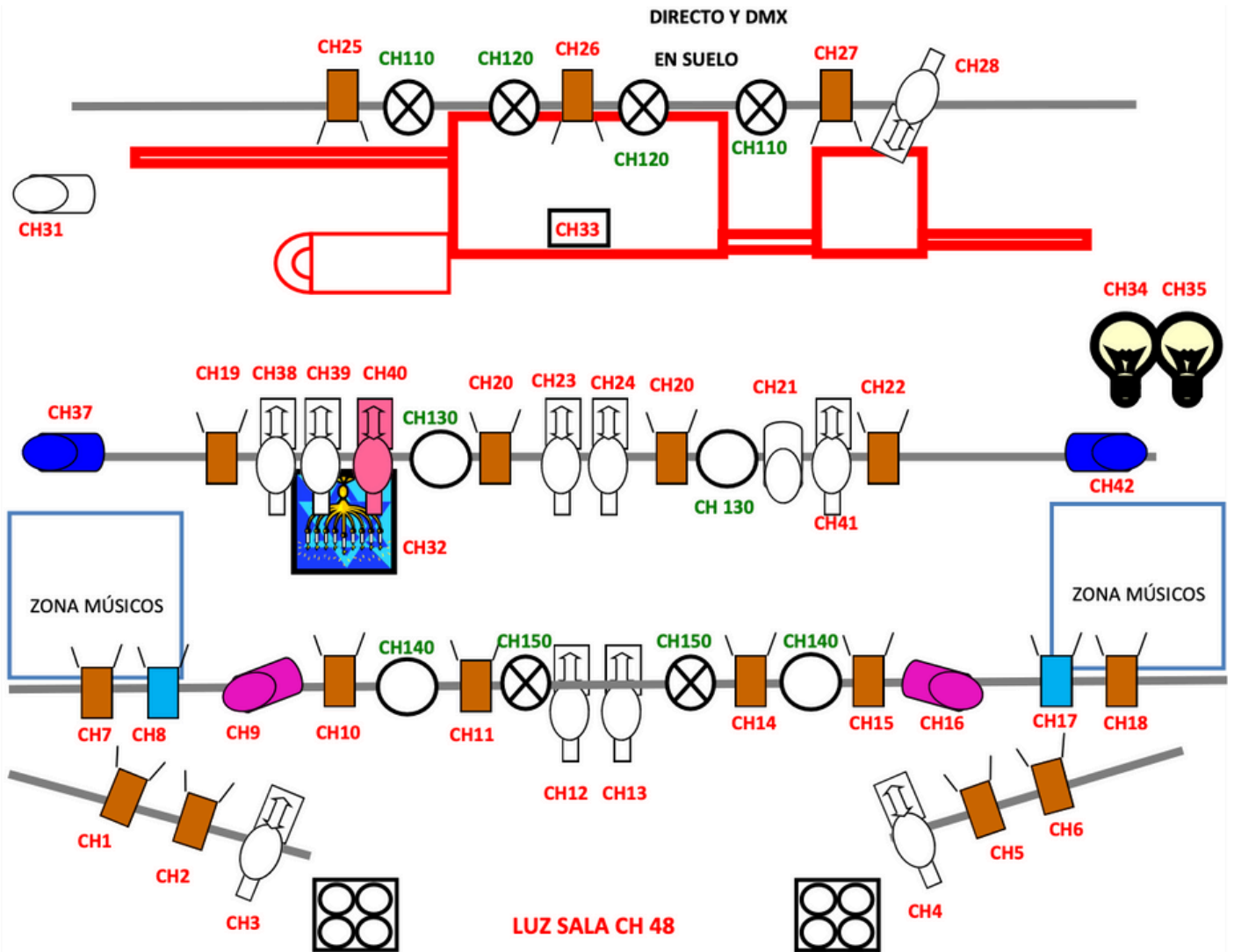

LEYENDA:

-  19 FOCO PC 1000W Ó SIMILAR
-  11 RECORTE 575W 23/50º Ó SIMILAR
-  5 FOCO PAR 1000W
-  CANAL DE DIMMER PARA ACCESORIO EN SUELO
-  6 FOCO LED RGB PROLIGTH 270
-  6 FOCO LED RGB STARVILLE
-  LAMPARA COLGANTE

CONTACTO TÉCNICO: 680 737 833 Alfonso

REALIZADO POR: Alfonso Fález

